

# MECCANO

MARQUE DÉPOSÉE

FABRIQUÉ EN FRANCE PAR MECCANO

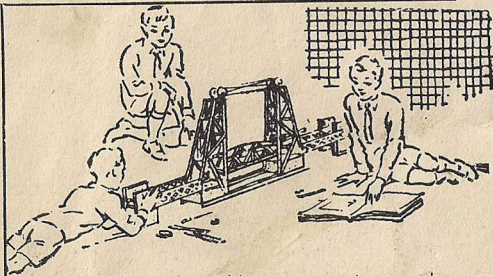



# MECCANO

LA MÉCANIQUE EN MINIATURE

MARQUES DÉPOSÉES

## COMMENT COMMENCER

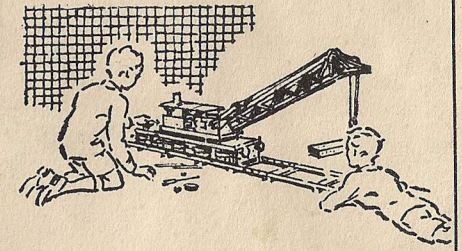

Avec les pièces Meccano contenues dans cette boîte, vous allez pouvoir construire toutes sortes de modèles : grues, machines, camions, manèges, etc., tous plus intéressants les uns que les autres. Chacune des pièces entrant dans cette boîte est une véritable pièce de mécanique en miniature. Les seuls outils nécessaires à l'assemblage de ces pièces et au montage des beaux modèles représentés dans ce manuel sont une clé et un tournevis, qui font tous deux partie de la boîte.

Commencez par le commencement, c'est-à-dire par un modèle simple. Choisissez tout d'abord dans le manuel le modèle que vous voulez construire et étalez devant vous toutes les pièces énumérées dans la liste « Pièces nécessaires » qui l'accompagne. Si vous n'êtes pas certain du nom d'une pièce, cherchez-le dans la liste ci-dessous.

Pour faciliter vos débuts, nous allons expliquer la construction du modèle O.3 : « Siège de Jardin ». Commencez par fixer à la plaque à rebords les bandes de 11 trous qui forment les pieds de derrière du siège. Boulonnez ensuite sur ces bandes deux nouvelles bandes de 11 trous qui formeront le dossier. Deux bandes de 5 trous sont alors fixées au rebord avant de la plaque pour servir de pieds de devant. Le modèle est complété en fixant deux bandes coudées de 60x12 mm au dossier, pour former les accoudoirs.

Dans quelques modèles, il est nécessaire de réunir certaines pièces de façon qu'elles soient libres de pivoter ou de se mouvoir en corrélation l'une avec l'autre. Pour cela, les pièces sont boulonnées ensemble comme d'habitude, mais l'écrou n'est pas serré à fond, de sorte que les

pièces ne se trouvent pas bloquées. Pour éviter le dévissage de l'écrou, vous le tenez en place à l'aide de la clé et vous bloquez contre lui un second écrou. Ce système s'appelle : « contre-écrou ».

En général, un axe est monté dans un support, par exemple un trou d'une bande, d'une embase triangulée coudée ou d'une embase triangulée plate, de sorte qu'il puisse tourner librement. Ne croyez surtout pas que les ressorts de votre boîte seront épuisés lorsque vous aurez construit tous les modèles figurant dans ce manuel. En réalité, l'amusement ne fait que commencer pour vous, car c'est à ce moment que vous pourrez faire preuve de vos talents d'inventeur. Commencez par reconstruire quelques-uns de vos modèles en y introduisant de légères modifications et essayez ensuite de monter des modèles très simples de votre propre invention.

En procédant de la sorte, vous ressentirez la satisfaction et la fierté qu'éprouvent en face de leurs créations les ingénieurs et les inventeurs.

A mesure que vous acquerez de l'expérience, vous désirerez tout naturellement construire des modèles plus grands et plus intéressants. Pour cela, il vous faut une boîte d'un numéro supérieur, contenant des pièces plus nombreuses et plus variées. Pour convertir votre boîte No. 0 en boîte No. 1, vous devez vous procurer une boîte complémentaire O.A.

En cas de difficulté ou si vous désirez quelque éclaircissement relatif à la construction de vos modèles, n'hésitez pas à écrire à : **MECCANO - Département "A votre Service" 70 à 88, Avenue Henri Barbusse - Bobigny (Seine).**

### LE MOTEUR MAGIC MECCANO

C'est en les animant au moyen d'un moteur que vous tirez le maximum d'amusement des modèles que vous aurez construits avec Meccano. Le moteur mécanique **Magic** Meccano a été spécialement étudié pour entraîner les modèles que vous pouvez construire avec cette boîte. Les photos des modè-

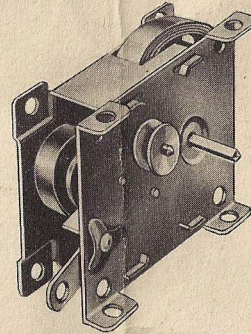

les O.15, O.23 et O.26 montrent la façon dont le moteur **Magic** peut s'adapter aux modèles de la boîte O. Un de ces merveilleux petits moteurs augmente considérablement le plaisir que vous retirez de la construction de vos modèles. Le moteur **Magic** Meccano n'est pas compris dans la boîte.

### PIÈCES DU MECCANO No. 0

No.	Pièce	Quantité
5	Bandes de 14 cm., 11 trous	4
10	» 6 cm., 5 trous	2
12	Supports plats	4
12	Equerres	4
17	Tringle de 9 cm.	1
17	» 5 cm.	1
19s	Manivelle (petite)	1

No.	Pièce	Quantité
22	Poulies, diam. 25 mm. à moyeu et vis	2
24	Roue barillet	1
34	Clé	1
35	Clavettes	4
36	Tournevis	1
37a	Ecrous	22
37b	Boulons de 5 mm.	18
38	Rondelles métalliques	4

No.	Pièce	Quantité
48a	Bandes coudées 60x12 mm.	2
52	Plaque à rebords 14x6 cm.	1
90a	Bandes incurvées épaulées, longueur 6 cm., rayon de 3 cm. 5.	2
111c	Boulons de 9,5 mm.	2
126	Embases triangulées coudées	2
126a	» plates	2
142c	Pneus caoutchouc, pour poulies 25 mm.	2

### O.1 MONTE-CHARGE

Pièces nécessaires

4	No.	2	15	No.	37b
2	»	5	2	»	48a
1	»	16	1	»	52
1	»	19s	2	»	126
1	»	22	2	»	126a
4	»	35			
15	»	37a			

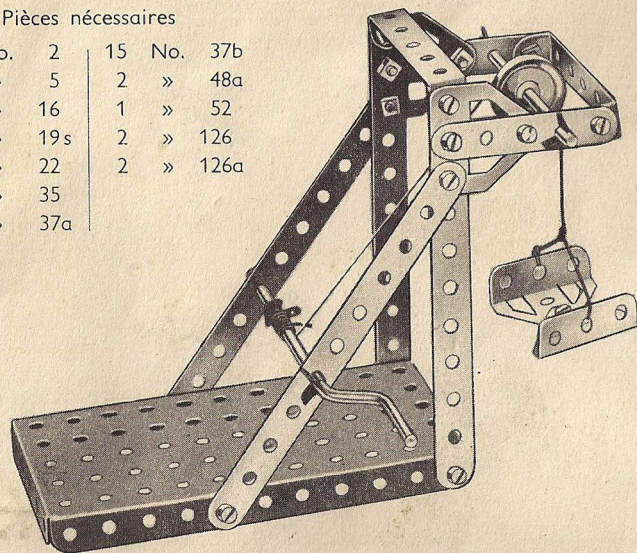

### O.2 FORGERON

Pièces nécessaires

2	No.	5
2	»	10
4	»	12
1	»	16
1	»	17
1	»	19s
2	»	22

1	No.	24
4	»	35
17	»	37a
16	»	37b
1	»	52
2	»	90a
1	»	111c
2	»	126a

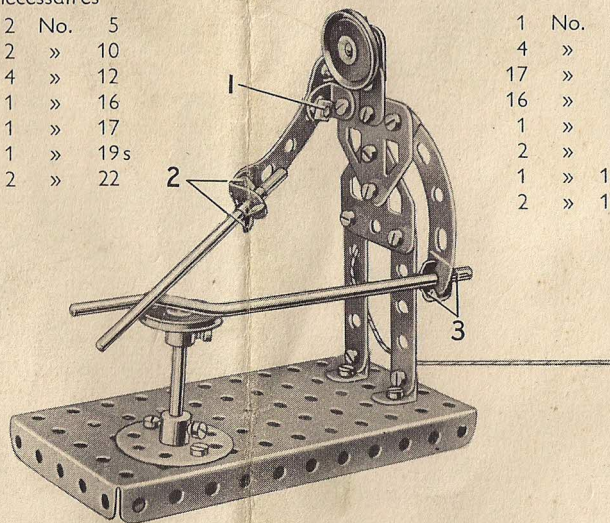

Le bras qui tient le marteau est une bande incurvée épaulée qui pivote sur une équerre grâce à un boulon (1) muni de contre-écrou. Le marteau est une tringle de 9 cm tenue dans une équerre à l'extrémité du bras par deux clavettes (2). La manivelle est fixée dans l'autre bras par les clavettes (3).

### O.3 SIÈGE DE JARDIN

Pièces nécessaires

4	No.	2
2	»	5
10	»	37a
10	»	37b
2	»	48a
1	»	52

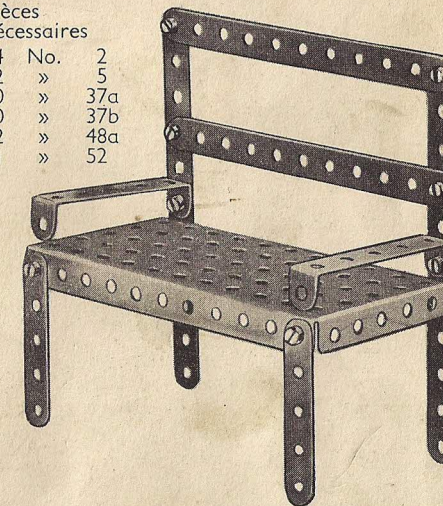

### O.4 CHARIOT DE GARE

Les bandes de 11 trous qui forment le timon sont placées de chaque côté d'une roue barillet montée sur l'essieu avant et elles sont tenues en place par les clavettes (1).

Pièces nécessaires

4	No.	2	2	No.	22	2	No.	48a
1	»	5	1	»	24	1	»	52
2	»	10	4	»	35	2	»	90a
2	»	12	17	»	37a	2	»	126
1	»	16	17	»	37b	2	»	126a
1	»	17	1	»	38	2	»	142c

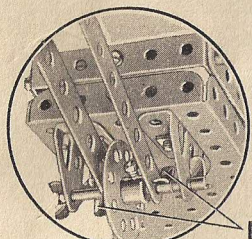

Fig. O.4a

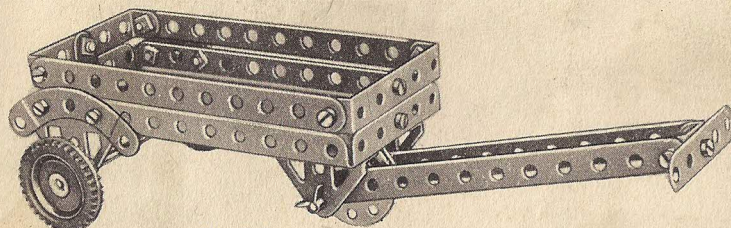
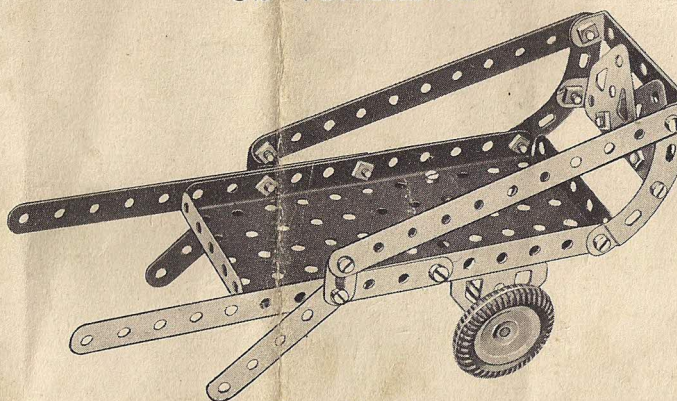

Fig. O.4

### O.5 VOITURETTE

Pièces nécessaires

4	No.	2	2	No.	22	2	No.	90a
2	»	5	16	»	37a	2	»	126
2	»	10	16	»	37b	2	»	126a
1	»	16	2	»	48a	2	»	142c
			1	»	52			



### O.6 CHEVAL QUI RUE

Les boulons (1) sont munis de contre-écrous, de sorte que les pièces qu'ils réunissent pivotent librement. Les supports de la tringle de 5 cm, dont une extrémité apparaît en (2), sont constitués par un support plat (3) vissé sur une équerre (4) et par une embase triangulée coudée (5).

Pièces nécessaires

2	No.	5	20	No.	37a
4	»	10	15	»	37b
1	»	12	1	»	38
1	»	17	1	»	48a
1	»	19s	2	»	52
2	»	22	2	»	90a
1	»	24	2	»	111c
4	»	35	2	»	126
			2	»	126a

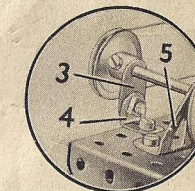

Fig. O.6a

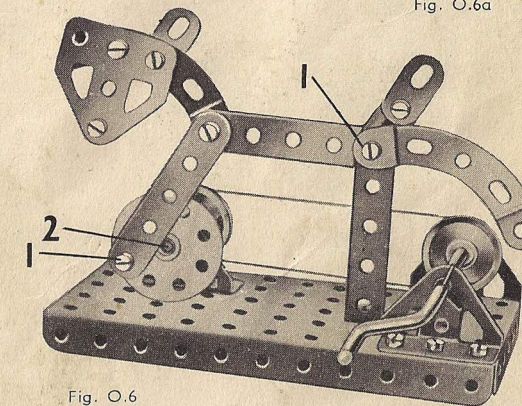
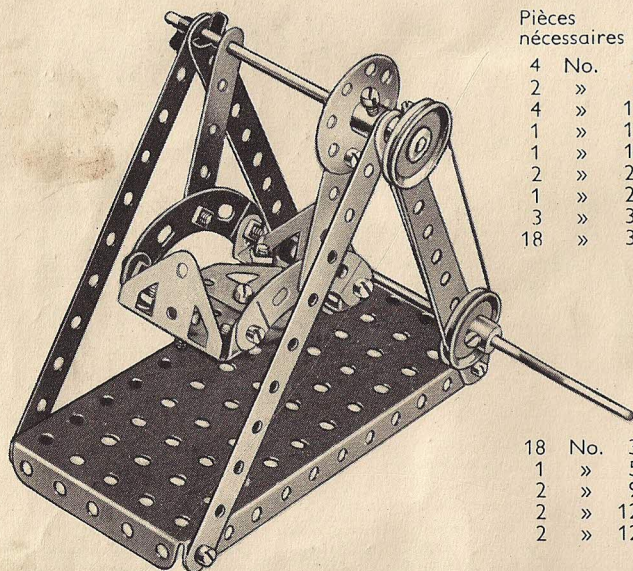

Fig. O.6

**O.7 BALANÇOIRE**

Pièces nécessaires		
4	No.	2
2	»	5
4	»	12
1	»	16
1	»	19s
2	»	22
1	»	24
3	»	35
18	»	37a

18	No.	37b
1	»	52
2	»	90a
2	»	126
2	»	126a

**O.8 MARTEAU PILON**

Pièces nécessaires

4	No.	2
2	»	5
4	»	10
1	»	16
1	»	19s
2	»	22
1	»	24
2	»	35
20	»	37a
18	»	37b

Pièces nécessaires (suite)

2	No.	38
2	»	48a
1	»	52
2	»	90a
2	»	111c
2	»	126
2	»	126a
2	»	142c

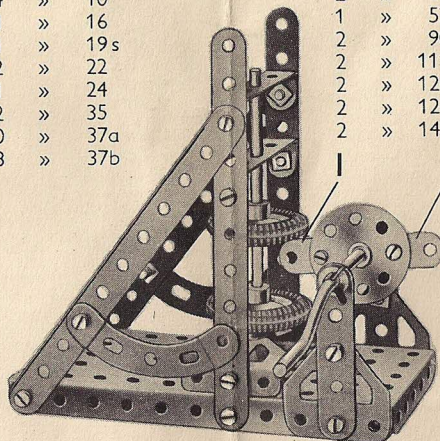

Le marteau qui est formé par les 2 poulies de 25 mm. montées sur une tringle de 9 cm. est levée par les supports plats (1) quand ces derniers tournent avec la manivelle. Les supports plats sont vissés sur une roue barillet fixée à la manivelle.

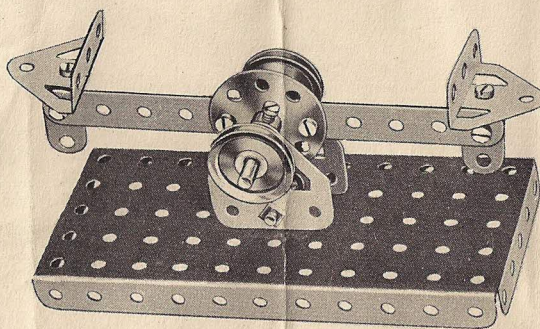
**O.11 BALANCE**

Pièces nécessaires

1	No.	2	2	No.	22	2	No.	38
2	»	10	1	»	24	1	»	52
4	»	12	9	»	37a	2	»	126
1	»	17	9	»	37b	2	»	126a

**O.9 CHARIOT ÉLECTRIQUE**

Les embases triangulées coudées qui fixent les bandes de 11 trous (1) sont maintenues écartées de la plaque à rebords à l'aide d'une rondelle passée sur chacun des boulons qui lient ces embases en place. Une roue barillet (2) est fixée sur la tringle (3) qui passe à travers les trous extrêmes des bandes de 11 trous formant les côtés du châssis.

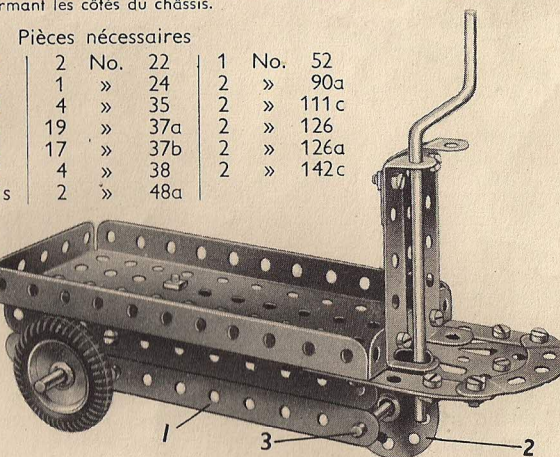

Pièces nécessaires

4	No.	2	2	No.	22	1	No.	52
2	»	5	1	»	24	2	»	90a
2	»	10	4	»	35	2	»	111c
2	»	12	19	»	37a	2	»	126
1	»	16	17	»	37b	2	»	126a
1	»	17	4	»	38	2	»	142c
1	»	19s	2	»	48a			

**O.12 POINÇONNEUSE**

Les boulons (1) sont munis de contre-écrous. Le support inférieur du poinçon consiste en deux supports plats (2) qui sont boulonnés ensemble. L'un d'eux est fixé sur une équerre, elle-même fixée à l'une des bandes verticales de 11 trous par le boulon (3).

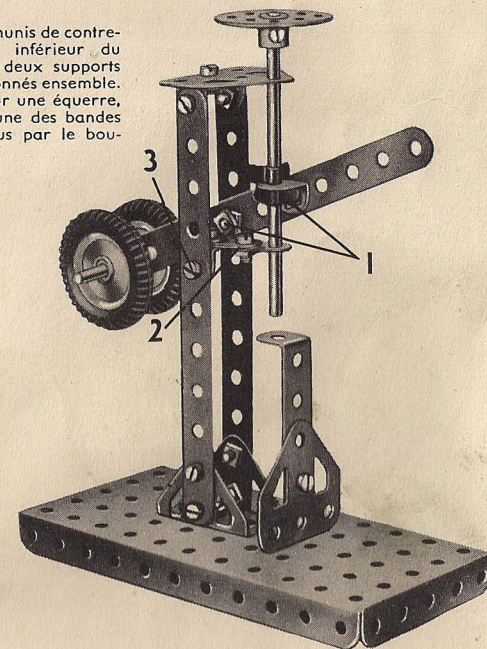

Pièces nécessaires

3	No.	2
2	»	10
4	»	12
1	»	16
1	»	17
2	»	22
1	»	24
18	»	37a
16	»	37b
1	»	48a
1	»	52
2	»	126
2	»	126a
2	»	142c

**O.10 TONDEUSE A GAZON**

Fig. O.10a

Pièces nécessaires

2	No.	2	1	No.	17
2	»	5	2	»	22
4	»	12	4	»	35
1	»	16	13	»	37a
			13	»	37b
			2	»	38
			2	»	48a
			2	»	90a
			2	»	126
			2	»	126a
			2	»	142c

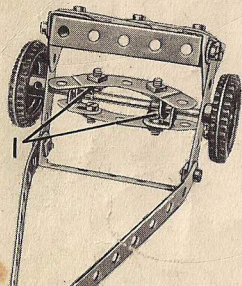
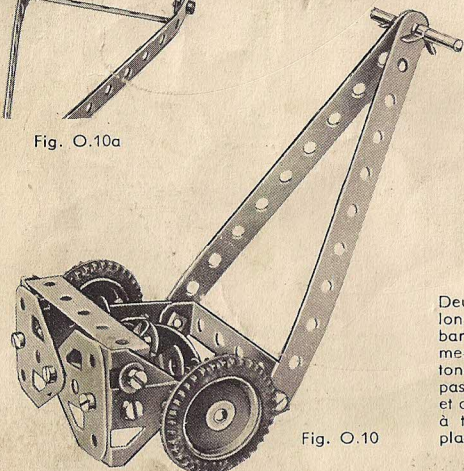
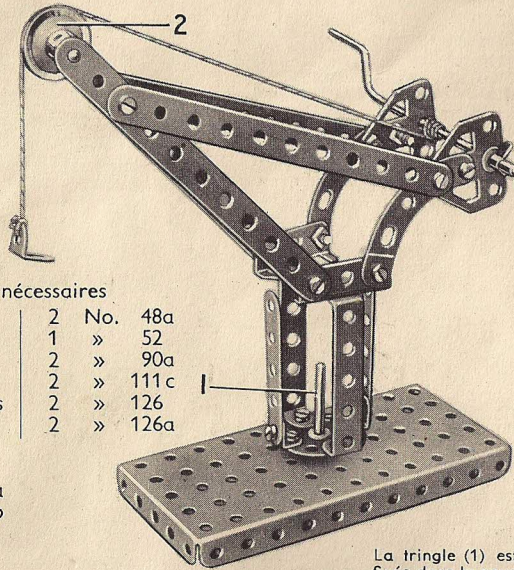

Fig. O.10

Deux équerres sont boulonnées sur chacune des bandes incurvées qui forment les couteaux de la tondeuse. L'axe est alors passé dans les 4 équerres et des clavettes (1) servent à tenir les couteaux en place.

### O.13 GRUE DE QUAI



Pièces nécessaires

4	No.	2	2	No.	48a
2	»	5	1	»	52
4	»	12	2	»	90a
1	»	17	2	»	111c
1	»	19s	2	»	126
2	»	22	2	»	126a
1	»	24			
2	»	35			
19	»	37a			
18	»	37b			
2	»	38			

La tringle (1) est fixée dans la roue barillet et passe dans l'un des trous

de la plaque à rebords. Une poulie de 25 mm fixée sur la tringle au-dessous de la plaque à rebords maintient la grue verticale. La poulie (2) est montée sur un boulon de 9,5 mm. Le boulon passe dans le trou extrême de l'une des bandes de 11 trous et est tenu en place par la vis de serrage de la poulie.

### O.16 MARTEAU MÉCANIQUE

Pièces nécessaires

3	No.	2	1	No.	19s	15	No.	37b	2	No.	126a
2	»	5	2	»	22	1	»	38	1	»	142c
1	»	10	1	»	24	1	»	52			
4	»	12	3	»	35	1	»	111c			
1	»	17	15	»	37a	2	»	126			

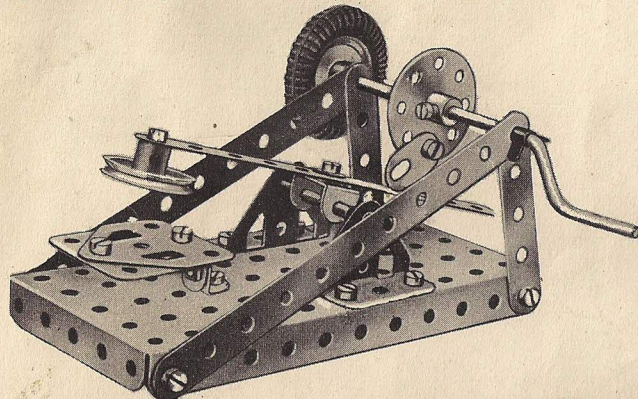

### O.14 CHARRUE

Un boulon de 9,5 mm. (1) porte deux écrous placés entre les bandes de 11 trous. Les écrous sont bloqués contre les faces intérieures des bandes, et un troisième écrou est placé sur le boulon à l'extérieur de la bande arrière.

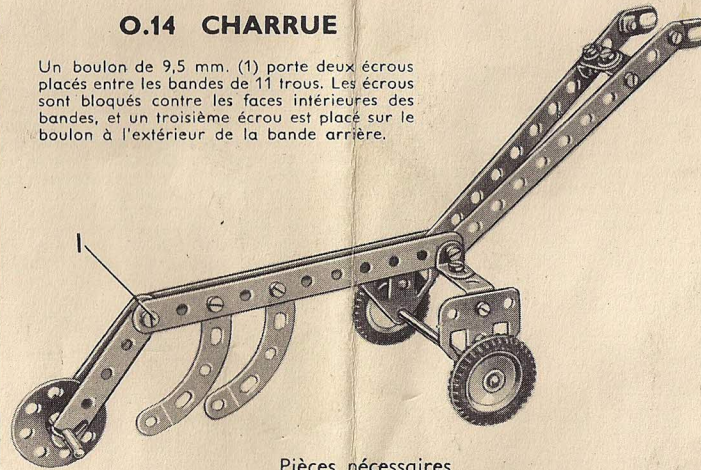

Pièces nécessaires

4	No.	2	1	No.	17	14	No.	37b	2	No.	126a
2	»	5	2	»	22	2	»	38	2	»	142c
3	»	10	1	»	24	1	»	48a			
4	»	12	2	»	35	2	»	90a			
1	»	16	17	»	37a	1	»	111c			

### O.17 TOUR

Le support de l'axe du tour consiste en un support plat (1) boulonné à une équerre fixée à une bande 11 trous (2) qui forme le bas du tour. L'appui d'outil est une bande de 5 trous qui est supportée par deux équerres (3) boulonnées ensemble pour former une pièce en U.

Pièces nécessaires

2	No.	2
2	»	5
2	»	10
4	»	12
1	»	17
1	»	19s
2	»	22
1	»	24
3	»	35

18	»	37a
18	»	37b
2	»	38
2	»	48a
1	»	52
1	»	126
2	»	126a

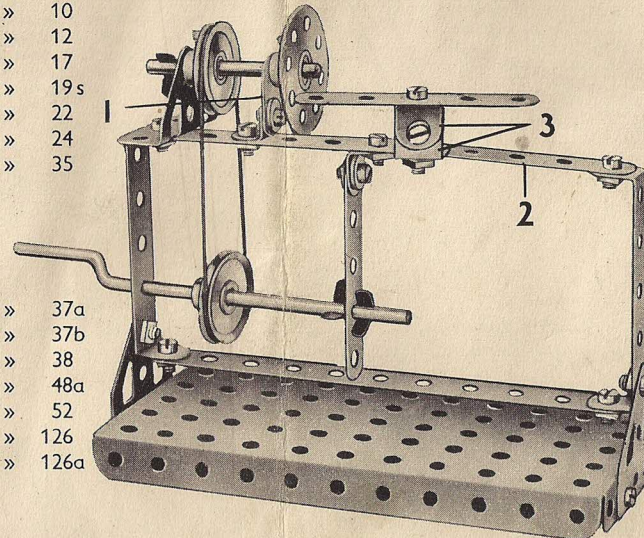

### O.15 MOULIN A VENT

Pièces nécessaires

4	No.	2
2	»	5
1	»	16
1	»	19s
2	»	22
1	»	24
3	»	35
18	»	37a
18	»	37b
2	»	38
2	»	48a
1	»	52
2	»	90a
2	»	126
2	»	126a

Moteur Magic (non compris dans la boîte)

Une courroie de transmission relie la poulie du moteur Magic à une poulie de 25 mm. fixée sur la manivelle. La manivelle porte aussi une poulie de 12 mm. à vis d'arrêt qui est reliée par une seconde courroie de transmission à une autre poulie de 25 mm. fixée sur la tringle qui porte les ailes. Si vous n'utilisez pas de moteur, la poulie de 12 mm. (fournie avec le moteur Magic) est remplacée par une poulie de 25 mm.

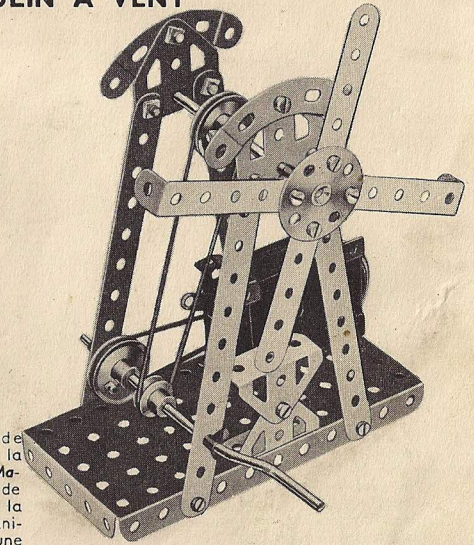

### O.18 TREUIL DE PUIITS

L'extrémité de la corde qui tient le seau est coincée sous une clavette (1) montée sur la manivelle.

Pièces nécessaires

4	No.	2
2	»	5
4	»	12
1	»	19s
2	»	22
1	»	24
1	»	35
18	»	37a
18	»	37b
2	»	48a
1	»	52
2	»	90a
2	»	126a

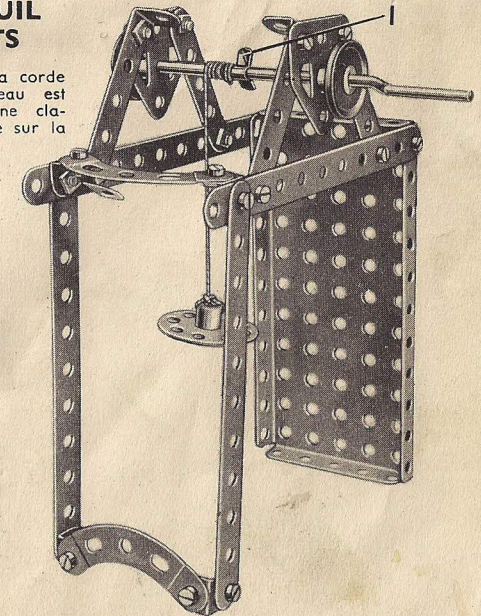

## O.19 EOLIENNE

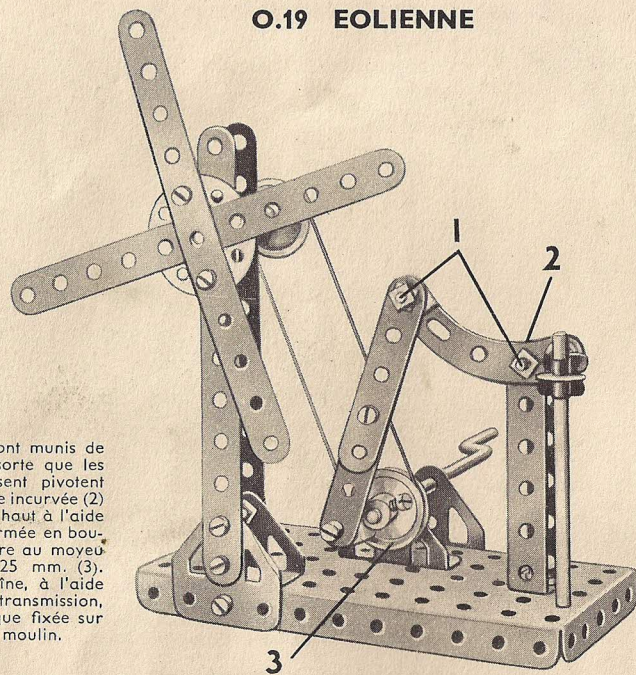

Les boulons (1) sont munis de contre-écrous de sorte que les pièces qu'ils unissent pivotent librement. La bande incurvée (2) se meut de bas en haut à l'aide d'une manivelle formée en boulonnant une équerre au moyen d'une poulie de 25 mm. (3). Cette poulie entraîne, à l'aide d'une courroie de transmission, une poulie identique fixée sur l'axe des ailes du moulin.

Pièces  
nécessaires

4	No.	2
2	»	5
3	»	12
1	»	16
1	»	17
1	»	19s
2	»	22
1	»	24
4	»	35
22	»	37a
16	»	37b
2	»	38
2	»	48a
1	»	52
1	»	90a
2	»	111c
2	»	126
2	»	126a

## O.20 POULE QUI PICORE

La bande de 11 trous (4) est fixée sur un boulon de 9,5 mm. entre deux embases triangulées coudées comme le montre la vue de détail. Les boulons (1) et (2) sont munis de contre-écrous pour que la bande de 11 trous (3) puisse coulisser ; en la poussant et en la tirant, la poule picorera sa nourriture.

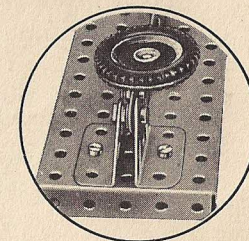

Fig. O.20 a

Pièces  
nécessaires

2	No.	2
2	»	5
2	»	10
3	»	12
1	»	22
20	»	37a
14	»	37b
2	»	38
1	»	48a
1	»	52
1	»	90a
2	»	111c
2	»	126
2	»	126a
1	»	142c

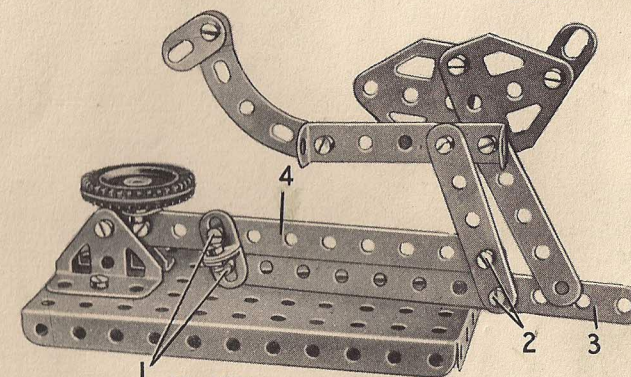

Fig. O.20

## O.21 BALANÇOIRE MANÈGE

Les bandes de 11 trous sont écartées l'une de l'autre à chaque extrémité par une pièce en U formée en boulonnant ensemble deux équerres. Les embases triangulées coudées qui supportent la balançoire sont fixées sur une roue barillet (1) qui est montée à l'extrémité de la tringle (2). Celle-ci passe à travers la bande de 5 trous (3) et dans un trou de la plaque à rebords. Cet axe est tenu en place par des clavettes.

Pièces  
nécessaires

4	No.	2
1	»	5
4	»	12
1	»	16
1	»	17
1	»	19s
2	»	22
1	»	24
4	»	35
20	»	37a
18	»	37b
2	No.	38
2	»	48a
1	»	52
2	»	90a
2	»	111c
2	»	126
2	»	126a

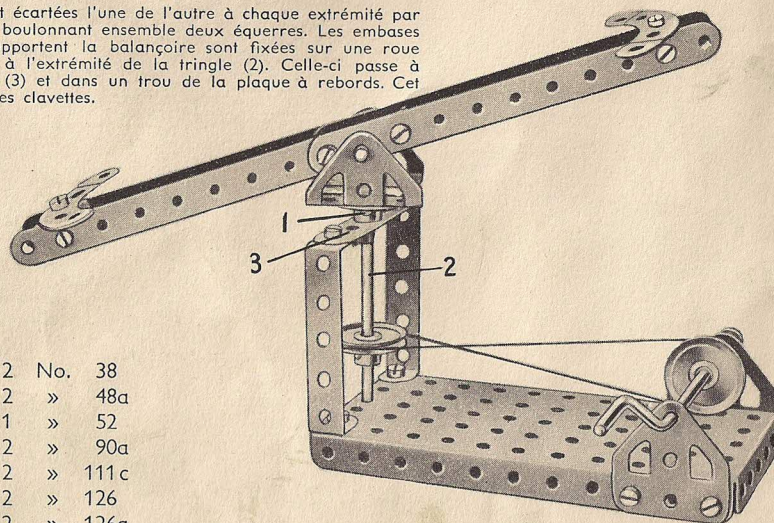

## O.22 GRUE RADIALE

Le bogie à deux roues qui porte la flèche est formé de deux bandes incurvées et de deux supports plats. Les boulons de 9,5 mm. (2) passent dans les supports plats et sont fixés dans les moyeux des poulies de 25 mm. Les supports de la manivelle sont fournis par des embases triangulées plates. Le boulon (1) est muni d'un contre-écrou.

Pièces nécessaires

4	No.	2	18	No.	37b	1	No.	126
2	»	5	2	»	38	2	»	126a
3	»	10	2	»	48a	2	»	142c
4	»	12	1	»	52			
1	»	17	2	»	90a			
1	»	19s	2	»	111c			
2	»	22						
1	»	24						
4	»	35						
19	»	37a						

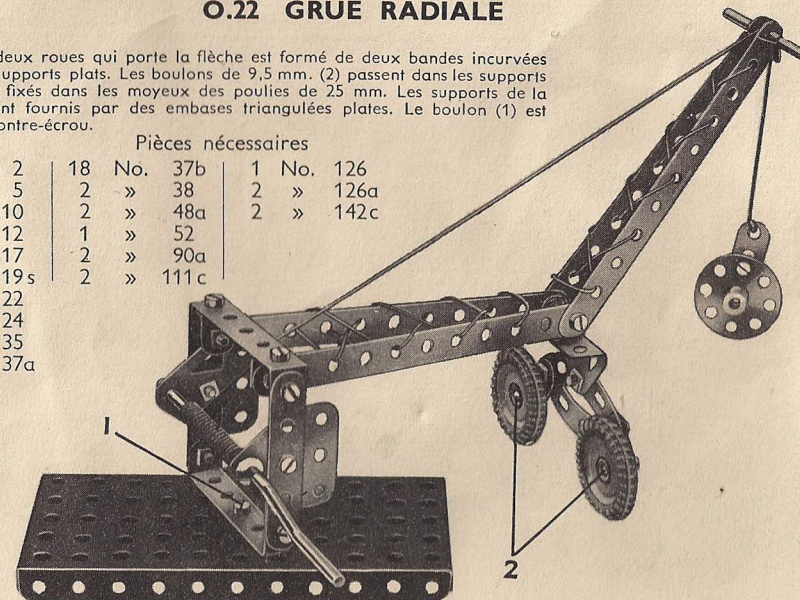

### O.23 MACHINE A BALANCIER

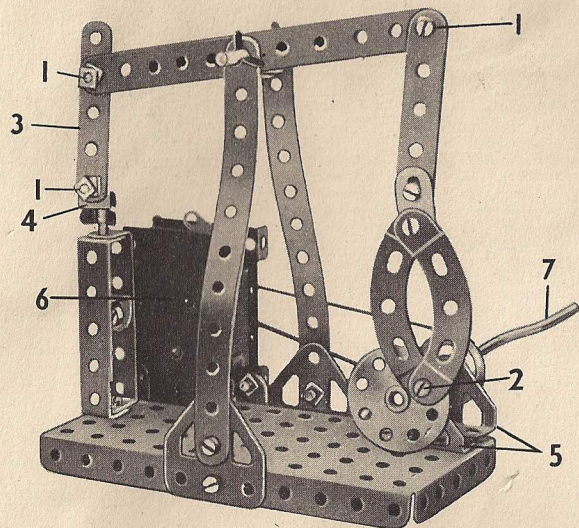

Les boulons (1) sont munis de contre-écrous. Les bandes incurvées doivent pivoter librement sur le boulon (2). La bande (3) doit aussi pivoter librement sur l'équerre (4). Les embases triangulées coudées (5) sont surélevées par rapport à la plaque à rebords à l'aide d'une rondelle montée sur chacun des boulons qui tiennent ces embases en place. Le moteur *Magic* (6) est fixé à la plaque à rebords par deux supports plats, et la poulie de son axe est reliée par une ficelle à une poulie de 25 mm. fixée sur la manivelle (7).

Pièces nécessaires

4	No.	2	15	No.	37b
2	»	5	2	»	38
3	»	10	2	»	48a
4	»	12	1	»	52
1	»	16	2	»	90a
1	»	17	2	»	111c
1	»	19s	2	»	126
1	»	22	2	»	126a
1	»	24			
4	»	35			
21	»	37a			

Moteur *Magic*  
(non compris dans la boîte)

### O.24 TÉLÉPHONE

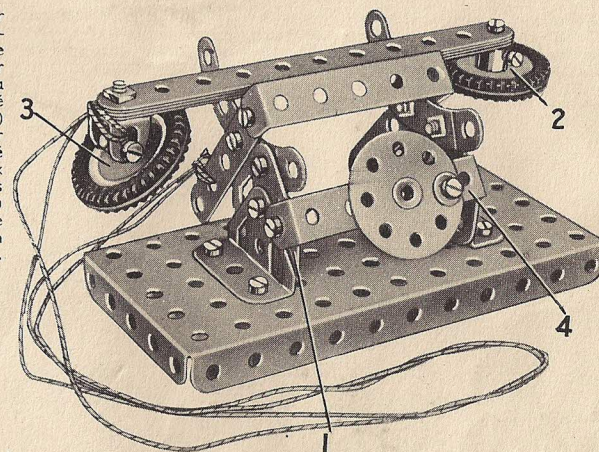

Le support du téléphone est constitué par deux embases triangulées coudées boulonnées sur la plaque à rebords, et une embase triangulée plate (1) est fixée sur chacune d'elles comme le montre la figure. Le bras du téléphone est constitué par 4 bandes de 11 trous, et l'écouteur (2) est bloqué sur un boulon de 9,5 mm. par sa vis d'arrêt. Le microphone (3) est fixé sur une pièce en U constituée par deux équerres. Un boulon qui passe dans chaque équerre est vissé dans le moyeu de la poulie. Le cadran est une roue barillet tenue par sa vis d'arrêt sur un boulon qui passe dans la bande coudée (4).

Pièces nécessaires

4	No.	2	17	No.	37a	1	No.	52	2	No.	111c	2	No.	126a
2	»	5	18	»	37b	2	»	90a	2	»	126	2	»	142c
2	»	12	1	»	38									
2	»	22	2	»	48a									
1	»	24												

### O.25 FUNAMBULE

La bande incurvée (1) est bloquée sur un boulon de 9,5 mm. (2) par un écrou. Une seconde bande incurvée (3) passe sur un boulon de 9,5 mm., et les boulons sont engagés de chaque côté dans le moyeu de la roue barillet, de façon que leurs extrémités se rejoignent sous la vis de serrage. Cette vis est serrée, de façon à tenir les deux boulons de 9,5 mm. en place. La tête de l'acrobate est une poulie de 25 mm. fixée par sa vis d'arrêt sur un boulon passé dans une équerre. L'équerre est boulonnée sur un support plat (4). La corde (5) est tendue entre les bandes de 11 trous pour les renforcer.

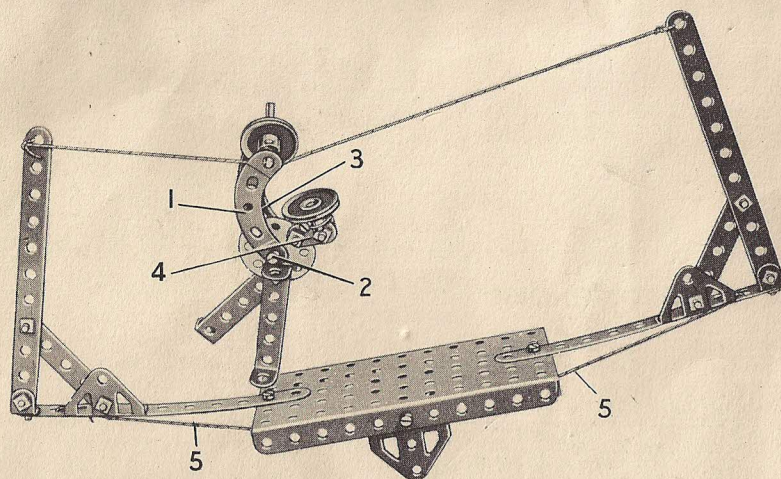

Pièces nécessaires

4	No.	2
2	»	5
1	»	10
3	»	12
1	»	17
2	»	22
1	»	24
18	»	37a
18	»	37b
1	»	38
2	»	48a
1	»	52
2	»	90a
2	»	111c
2	»	126
2	»	126a

### O.26 MANÈGE

Deux supports plats sont boulonnés sur l'un des côtés du moteur *Magic* et sont fixés au grand rebord de la plaque à rebords. Le moteur entraîne une poulie de 12 mm. à moyeu (1) (cette poulie est fournie avec le moteur) fixée sur la manivelle. Une poulie de 25 mm. à moyeu, montée également sur la manivelle, est reliée par une courroie de transmission à une poulie identique fixée sur l'arbre vertical du manège.

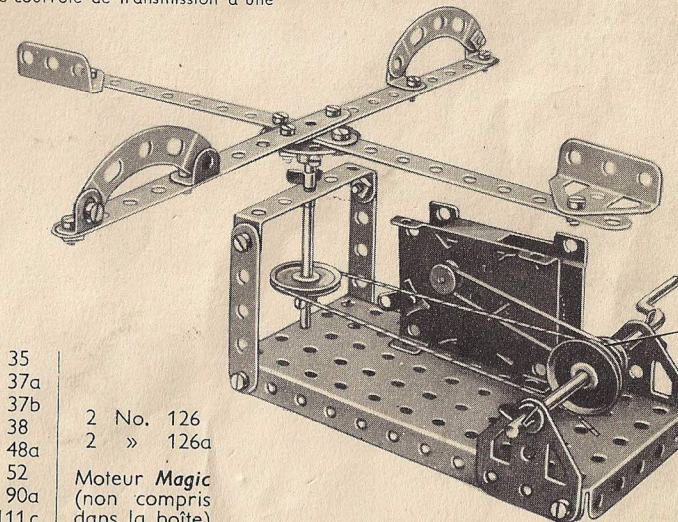

Pièces nécessaires

4	No.	2	4	No.	35	2	No.	126
2	»	5	22	»	37a	2	»	126a
2	»	10	18	»	37b			
4	»	12	2	»	38			
1	»	16	1	»	48a			
1	»	19s	1	»	52			
2	»	22	2	»	90a			
1	»	24	2	»	111c			

Moteur *Magic*  
(non compris dans la boîte)

## O.27 GRUE DE QUAÏ

Deux embases triangulées coudées (1) forment le haut de la tour et un boulon de 9,5 mm. passe dans les trous de leurs extrémités chevauchantes et dans le moyeu de la roue barillet pour former le pivot de la flèche. Deux embases triangulées plates sont fixées à la roue barillet par des équerres. Le boulon de 9,5 mm. (2) qui joint les deux bandes de 11 trous de la flèche est muni d'un contre-écrou.

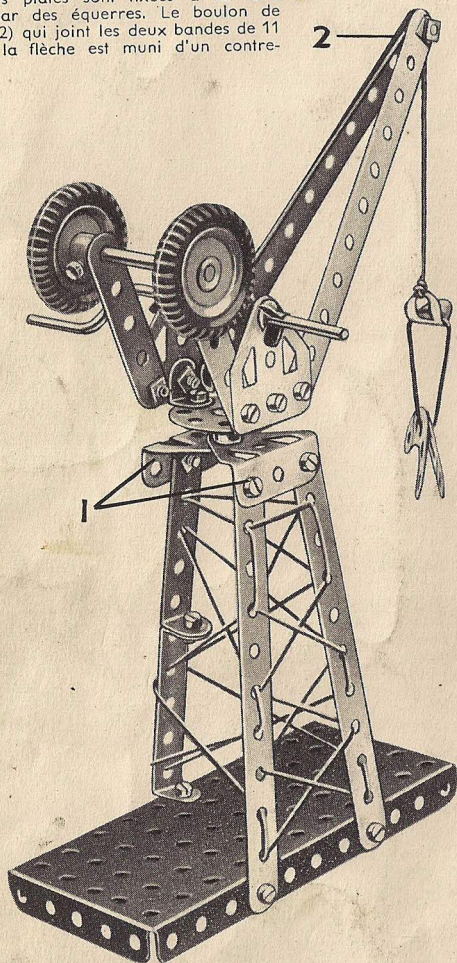

Pièces nécessaires					
4	No.	2	1	No.	24
2	»	5	2	»	35
3	»	12	17	»	37a
1	»	17	15	»	37b
1	»	19s	2	»	38
2	»	22	2	»	48a
1	No.	52	1	No.	52
2	»	90a	2	»	90a
2	»	111c	2	»	111c
2	»	126	2	»	126
2	»	126a	2	»	126a
2	»	142c	2	»	142c

## O.28 BOXEUR A L'ENTRAINEMENT

Pièces nécessaires

4	No.	2	1	No.	52
2	»	5	2	»	90a
1	»	10	2	»	111c
3	»	12	2	»	126
1	»	19s	2	»	126a
2	»	22	2	»	142c
1	»	24			
22	»	37a			
15	»	37b			
1	»	38			
2	»	48a			

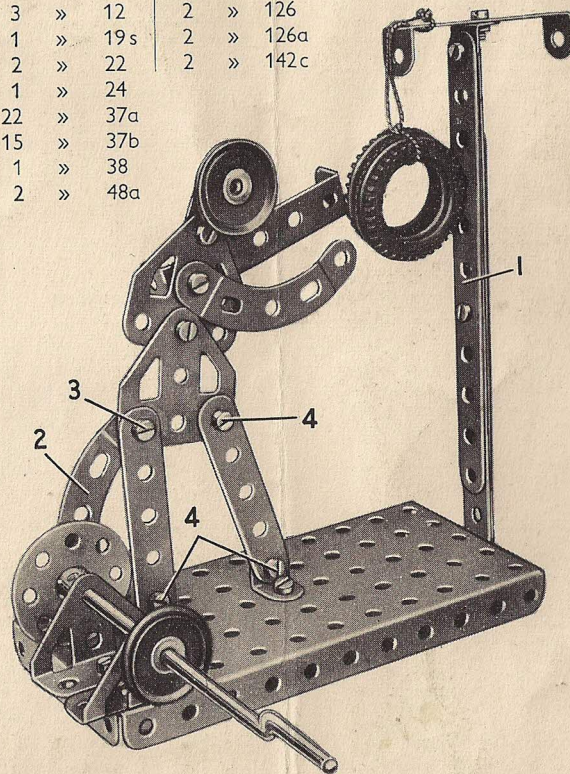

Le montant (1) est constitué par 4 bandes de 11 trous. Ces bandes qui se superposent deux à deux, se recouvrent sur 9 trous. La bande incurvée (2) est fixée sur la roue barillet grâce à un contre-écrou et reliée au corps du boxeur par un boulon (3), muni de contre-écrous. Les boulons 4 sont également munis de contre-écrous.

## O.29 SIGNAL DOUBLE

Le support du signal est constitué par deux bandes de 11 trous, montées sur un boulon de 9,5 mm (1). Un écrou est placé entre les bandes et un second écrou est bloqué à l'extérieur de l'embase triangulée coudée arrière. Le support est renforcé sur une bande de 11 trous (2) boulonnée sur une équerre fixée à la base. Les boulons (3) sont munis de contre-écrous.

La bande incurvée (4) est boulonnée sur une roue barillet. Celle-ci est bloquée sur une tringle qui passe dans des embases triangulées plates fixées à la base; une bande incurvée (5) est tenue entre deux clavettes. Un câble de commande passe dans les trous de la base et est attaché aux extrémités inférieures des bandes incurvées. Les poulies de 25 mm. placées aux extrémités des bras du signal sont fixées par leurs vis d'arrêt sur les boulons passés dans les bandes de 5 trous qui forment les bras.

Pièces nécessaires

4	No.	2
2	»	5
1	»	12
1	»	16
2	»	22
1	»	24
2	»	35
19	»	37a
14	»	37b
2	»	38
2	»	48a
1	»	52
2	»	90a
2	»	111c
2	»	126
2	»	126a

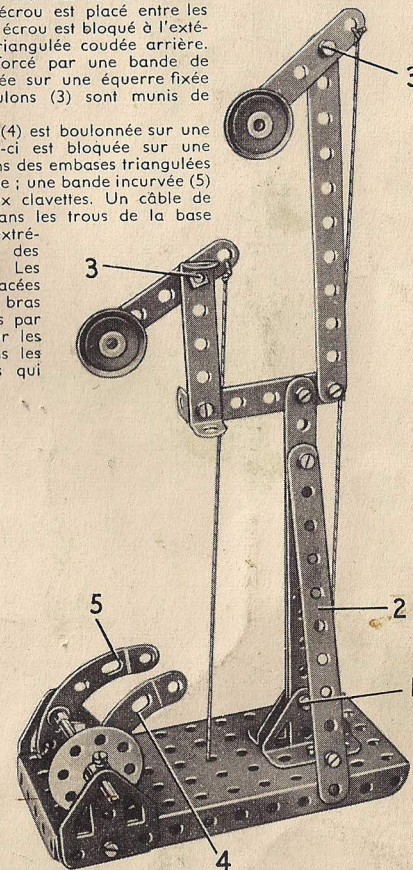

## COMMENT CONTINUER

Lorsque vous aurez construit tous les modèles décrits dans ce manuel et d'autres de votre propre invention, procurez-vous chez votre fournisseur une boîte complémentaire N° 0 A qui convertira votre boîte N° 0 en boîte N° 1.

Avec cette boîte plus importante, vous serez à même de construire une nouvelle série de modèles plus grands et plus intéressants.

Les possibilités de construction du système « Meccano »

sont illimitées. A chaque boîte principale correspond une boîte complémentaire qui la convertit en boîte supérieure. Peu importe la boîte avec laquelle vous commencez. Au moyen de ces boîtes complémentaires, vous constituerez peu à peu votre jeu jusqu'à ce que vous ayez l'équivalent de la boîte complète N° 10 qui vous donnera la totalité du merveilleux système « Meccano ».

Chaque boîte contient son manuel d'instructions.