

Bandes de 14 cm. étant boulonnées le long de son bord supérieur. Le modèle comprend les pièces suivantes : 2 du n° 2 ; 4 du n° 12 ; 23 du n° 37 ; 2 du n° 48 a ; 1 du n° 52 ; 4 du n° 90 a ; 1 du n° 189 ; 2 du n° 190.

Autogire

Le modèle de la figure 3 représente l'autogire de La Cierva. Rappelons, en deux mots, le principe de cet appareil célèbre dans le monde entier et dont un modèle en miniature a été, tout récemment, compris dans la série des Dinky-Toys (N° 60 F). L'autogire, suivant les modèles, n'a pas d'ailes ou n'en a que de toutes petites, et la sustentation en est assurée par un rotor comprenant de longues pales, comparables aux ailes d'un moulin à vent, qui tournent dans un plan horizontal au-dessus du fuselage. Grâce à ce système, l'autogire peut s'élever dans l'air et se poser à terre presque verticalement et peut rester sur place suspendu dans l'air.

Le fuselage du modèle de la figure 3 est composé de deux paires de Bandes de 6 cm. et de deux paires de Bandes de 14 cm. qui sont réunies entre elles et boulonnées à des Bandes verticales de 6 cm. faisant saillie au-dessous, pour supporter l'essieu d'atterrissage. Celui-ci, une Tringle de 9 cm., traverse les extrémités inférieures de ces Bandes et porte deux Poulies de 25 mm. constituant les roues d'atterrissage. A l'avant, les Bandes de 6 cm. du fuselage sont boulonnées à des Embases Triangulées Plantes, et les côtés du fuselage sont assemblés au moyen de Supports Doubles, dont l'un porte un Boulon de 9 mm. 1/2 fixé par deux écrous. L'hélice, figurée par une Bande de 9 cm., tourne librement sur ce boulon.

L'empennage de l'appareil est représenté par deux Embases Triangulées Coudées et une Bande Incurvée de 6 cm. Une seconde Bande Incurvée similaire forme la béquille. Les ailes, qui dans les vrais autogires qui en sont pourvus, jouent le rôle de stabilisateurs, sont représentées dans le modèle par deux Plaques Flexibles de 6 x 6 cm. fixées à des Bandes de 6 cm. et à des Bandes Incurvées. La Tringle verticale portant le rotor est passée dans une Bande de 6 cm. fixée entre les Plaques Flexibles, ainsi que dans une Bande Coudée de 38 x 12 mm. montée entre les côtés du fuselage. Les pales du rotor sont constituées par deux Bandes de 32 cm. qui sont boulonnées à une Roue Barillet et aux extrémités desquelles sont fixées, par des Supports Plats, des Bandes de 14 cm.

Les pièces suivantes entrent dans la construction de ce modèle : 2 du n° 1 ;

8 du n° 2 ; 1 du n° 3 ; 9 du n° 5 ; 5 du n° 10 ; 2 du n° 11 ; 2 du n° 12 ; 2 du n° 16 ; 4 du n° 22 ; 1 du n° 24 ; 33 du n° 37 ; 3 du n° 37 a ; 7 du n° 38 ; 1 du n° 48 ; 1 du n° 48 a ; 1 du n° 48 a ; 4 du n° 90 a ; 2 du n° 111 c ; 2 du n° 126 ; 2 du n° 126 a ; 2 du n° 190.

Bateau à roues

La figure 4 représente un petit modèle de bateau à roues très réaliste, bien qu'extrêmement simple à construire.

Le pont du bateau est constitué par une Plaque à Rebords de 14 x 6 cm. et une Plaque Secteur, reliées l'une à l'autre par des Bandes de 32 cm. boulonnées à leurs rebords latéraux. Les Bandes sont prolongées par des Bandes de 14 cm. avec lesquelles elles se recouvrent sur deux trous. Ces Bandes de 14 cm. sont boulonnées aux Bandes verticales de 6 cm. qui forment l'avant de l'étrave. Les flancs du bateau sont faits en Plaques Flexibles, et des Bandes de 14 et 32 cm. sont boulonnées le long des bords inférieurs de la coque ainsi formée. Ces Bandes inférieures sont réunies par des Bandes Coudées de 60 x 12 mm. à l'arrière du bateau.

Les roues à aubes sont représentées par deux Poulies de 7 cm. 1/2, et des Bandes Incurvées de 6 cm. figurent les tôles qui les recouvrent.

Les Bandes Incurvées sont boulonnées, comme indiqué, aux bords du pont et à des Bandes horizontales de 14 cm. A ces Bandes sont fixées des Embases Triangulées Coudées qui supportent une Bande Coudée de 60 x 12 mm. constituant la passerelle du commandant. Pour compléter ce détail du modèle, une Bande de 6 cm. est fixée à l'aide d'une Equerre à la Bande Coudée.

La cheminée se compose de quatre Bandes de 6 cm. assemblées au moyen de Supports Plats et de Supports Doubles et fixées au pont par des Equerres. Les deux mâts sont représentés par des Tringles de 9 cm. insérées dans la Plaque à Rebords du pont. Les Tringles portent, immédiatement au-dessus du pont, des Poulies de 25 mm et. sont munies à leurs sommets de Clavettes. Au-dessus de la Clavette du mât avant est montée une Poulie de 12 mm. qui est surmontée d'un Ressort d'attache pour corde (pièce n° 176).

L'extrémité d'une corde est attachée à un Support Plat fixé à l'avant du bateau ; ensuite, la corde passe autour du sommet des deux mâts et est fixée à une Equerre boulonnée à la Plaque Secteur de la poupe.

Le modèle de bateau à roues comprend les pièces suivantes.

(Suite page 151.)

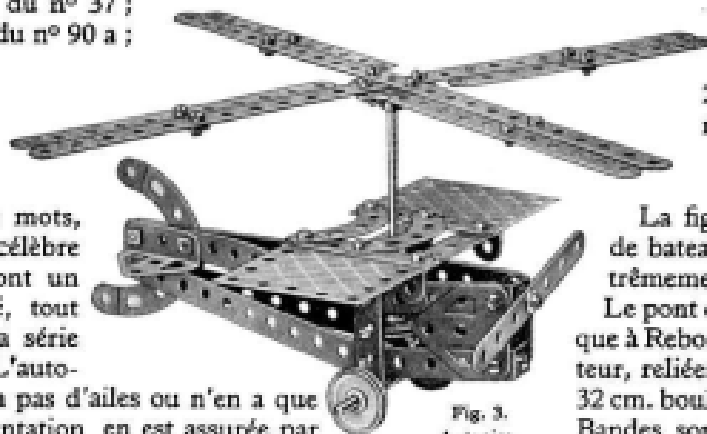

Fig. 3. Autogire.

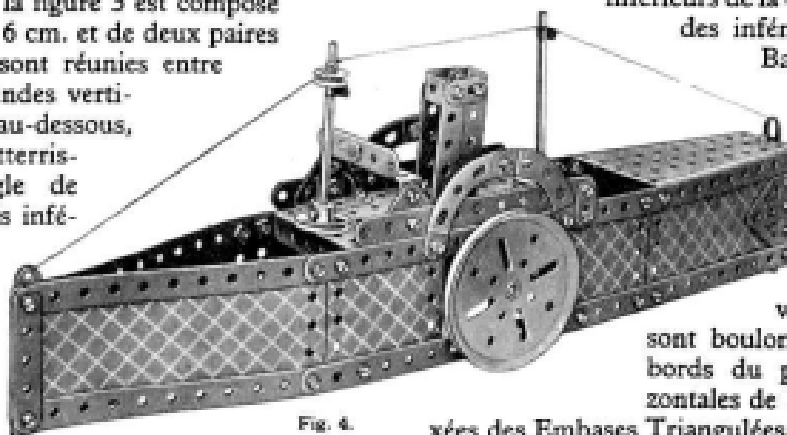

Fig. 4. Bateau à roues.

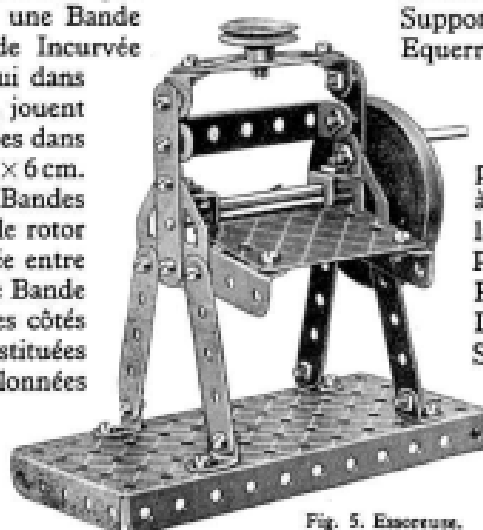

Fig. 5. Escorbut.

Nouveaux Modèle Meccano (suite de la page 141).

4 du n° 1 ; 6 du n° 2 ; 9 du n° 5 ; 5 du n° 10 ; 2 du n° 11 ; 4 du n° 12 ; 1 du n° 15b ;
2 du n° 16 ; 1 du n° 17 ; 2 du n° 19 b ; 3 du n° 22 ; 1 du n° 23 ; 6 du n° 35 ; 58 du
n° 37 ; 2 du n° 37 a ; 1 du n° 40 ; 1 du n° 48 ; 3 du n° 48 a ; 1 du n° 51 ; 1 du
n° 52 ; 1 du n° 54 a ; 4 du n° 90 a ; 2 du n° 111 c ; 2 du n° 126 ; 2 du n° 126 a
1 du n° 176 ; 4 du n° 190 ; 2 du n° 191 ; 2 du n° 192.