

Les Avions Meccano

Emploi des Pièces Meccano avec les Pièces d'Avions

Tous les modèles décrits sur cette page, se composent de pièces Meccano, Constructeurs d'Avions combinées à des pièces Meccano Standard. Comme nos lecteurs vont le voir, l'emploi des pièces des deux systèmes permet d'obtenir des combinaisons très intéressantes et variées. Les modèles que nous reproduisons aujourd'hui ne sont que de simples exemples pris au hasard parmi les centaines de modèles différents que l'on peut réaliser de cette façon et nos lecteurs, nous n'en doutons guère, n'éprouveront aucune difficulté à inventer d'autres modèles de ce genre.

Avion-amphibie

La figure 1 représente un biplan amphibie monomoteur.

Le fuselage-coque de l'appareil consiste en Bandes de 14 et 16 cm., et l'aile inférieure (deux grandes Ailes principales de droite et de gauche) est fixée à la coque à l'aide d'Equerres. Une Bande de 6 cm. est fixée à la partie inférieure de la coque au moyen d'Equerres. Six Bandes Coudées de 60 x 12 mm. sont fixées entre l'aile inférieure et l'aile supérieure qui est formée de deux Grandes Ailes Principales et d'un Raccord d'Aile.

L'Hélice (grande) est montée sur une Tringle de 5 cm. passée dans une Bande Coudée de 38 x 12 mm. boulonnée à l'Aile supérieure. Un Gouvernail de Direction est boulonné à l'extrémité du fuselage et des Gouvernails d'altitude de droite et de gauche sont fixés à ses côtés à l'aide d'Equerres. Les roues d'atterrissage sont montées sur une Tringle de 9 cm. qui est passée à travers la coque de l'appareil. Le modèle d'avion amphibie comprend les pièces suivantes : pièces Meccano : 8 du n° 2 ; 3 du n° 5 ; 1 du n° 10 ; 1 du n° 11 ; 6 du n° 12 ; 1 du n° 16 ; 1 du n° 17 ; 2 du n° 22 ; 1 du n° 35 ; 41 du n° 37 ; 2 du n° 38 ; 1 du n° 48 ; 6 du n° 48 a. Pièces d'Avion : 2 du n° P1 ; 2 du n° P2 ; 1 du n° P8 ; 1 du n° P10 ; 1 du n° P11 ; 1 du n° P34 ; 2 du n° P44 ; 1 du n° P51.

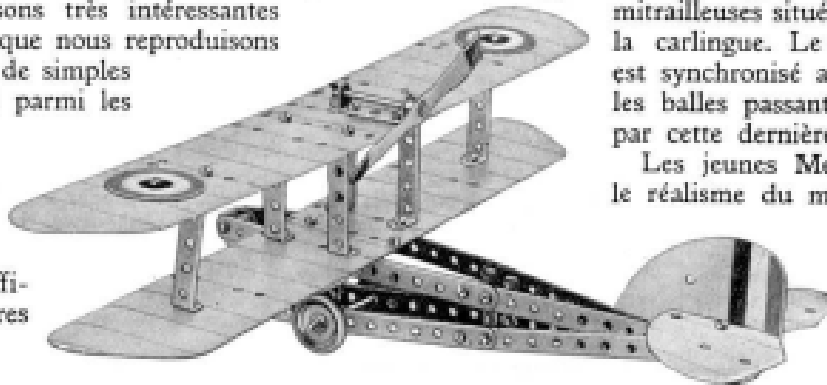

Fig. 1. — Avion amphibie.

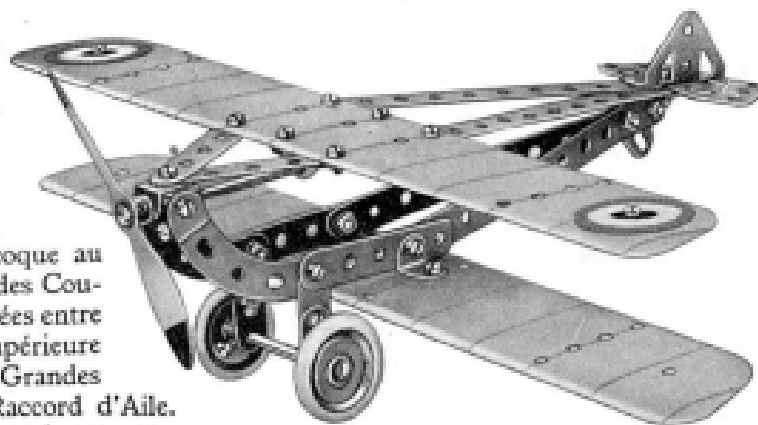

Fig. 2. — Biplan militaire.

Biplan militaire.

Le modèle de la figure 2 reproduit un biplan de combat. Les appareils de ce type sont généralement munis de mitrailleuses situées à l'arrière et à l'avant de la carlingue. Le tir de celles de devant est synchronisé avec la rotation de l'hélice, les balles passant à travers le cercle décrit par cette dernière sans jamais l'atteindre.

Les jeunes Meccanos pourront renforcer le réalisme du modèle en le munissant de mitrailleuses qu'ils représenteront facilement par des Tringles ou autres pièces Meccano. Le fuselage de ce biplan est semblable à celui du modèle que nous venons

de décrire, mais il est muni d'une seconde paire de petites Ailes principales (de gauche et de droite) qui sont fixées à des Bandes inférieures par des Equerres. Le train d'atterrissage comprend quatre Supports Plats fixés par paires à chaque côté du fuselage et dont les extrémités sont traversées par la Tringle-essieu. Les roues sont revêtues d'Anneaux en Caoutchouc.

Les pièces suivantes sont nécessaires à la construction de ce modèle : Pièces Meccano : 4 du n° 2 ; 4 du n° 5 ; 5 du n° 10 ; 7 du n° 12 ; 2 du n° 16 ; 2 du n° 22 ; 1 du n° 35 ; 22 du n° 37 ; 2 du n° 90 a ; 1 du n° 126 ; 2 du n° 126 a ; 2 du n° 155. Pièces d'Avion : 2 du n° P3 ; 2 du n° P4 ; 1 du n° P35 ; 2 du n° P103.

Hydravion à aile haute.

Le dernier modèle représenté sur cette page est un hydravion à aile haute qui, comme on le voit, malgré la simplicité de son montage produit, avec ses flotteurs, un très bel effet de réalisme.

L'assemblage des Bandes formant le fuselage et de l'aile de l'appareil ne présente aucune difficulté et est rendu tout à fait (Suite page 220.)

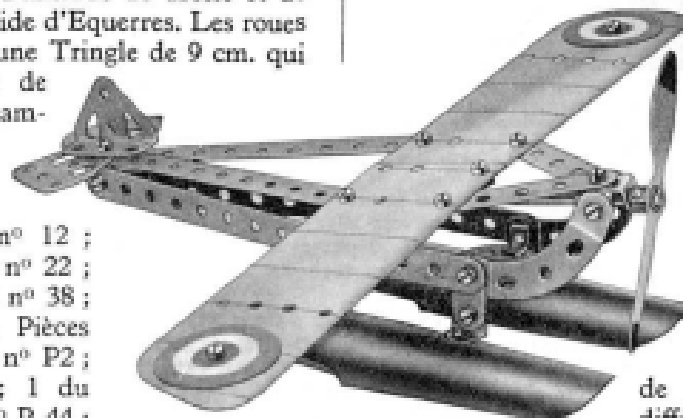

Fig. 3. — Hydravion.

Les avions Meccano (suite de la page 217).

clair par la figure 3. Seul le montage des flotteurs demande certaines explications. Un support plat et une équerre sont fixés de chaque côté à la partie inférieure du fuselage, et une roue barillet est boulonnée entre les équerres. D'autres équerres sont fixées aux supports plats, et les flotteurs y sont boulonnés. Un boulon est passé à travers chaque équerre et vissé dans le trou taraudé de chaque flotteur.

Les pièces suivantes sont nécessaires à la construction de ce modèle : pièces Meccano : 4 du n° 2 ; 6 du n° 5 ; 2 du n° 10 ; 6 du n° 12 ; 1 du n° 18 ; 1 du n° 24 ; 1 du n° 35 ; 18 du n° 37 ; 2 du n° 37 b ; 2 du n° 90 a ; 1 du n° 196 ; 32 du n° 196 a. Pièces d'Avion : 1 du n° P 3 ; 1 du n° P 4 ; 1 du n° P 35 ; 2 du n° P 43 ; du n° P 104.