

DEUX MODELES MECCANO

à CONSTRUIRE AVEC LA BOITE No 0

DE nombreux lecteurs nous ont demandé de faire paraître dans le « M M » des modèles Meccano à établir avec les premières boîtes. Désirant

donner toute satisfaction au désir de nos jeunes amis, nous donnons ici la description de deux modèles établis par des fervents Meccano avec la boîte numéro 0.

porte la trame, est passée entre les deux rangées de chaîne 5 et 6 tandis qu'elle occupe la position représentée sur notre gravure. La bande 3 est alors abaissée et la navette re-

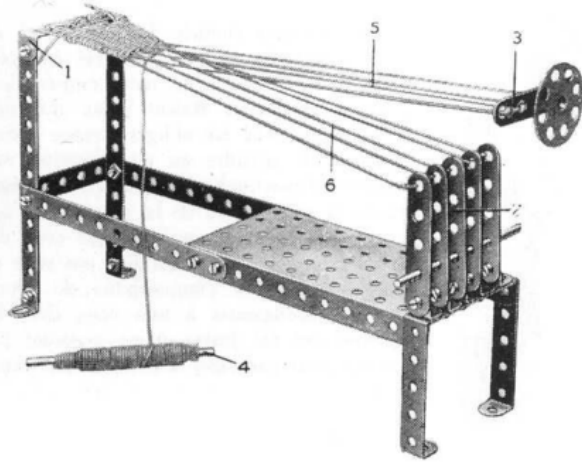

Métier à tisser

Métier à tisser

La construction du métier à tisser à main est très facile à suivre sur la gravure.

Les fils de la chaîne du métier sont attachés à une extrémité à la bande courbée 1; à leur autre extrémité, ils sont fixés alternativement aux cinq bandes verticales de 5 trous et aux bandes de 5 trous (3). On obtient le mouvement de la chaîne en déplaçant la bande 3 en haut ou en bas, en veillant à ce que chaque fil tombe entre les bandes 2.

La navette 4 — une bande de 7 trous — qui

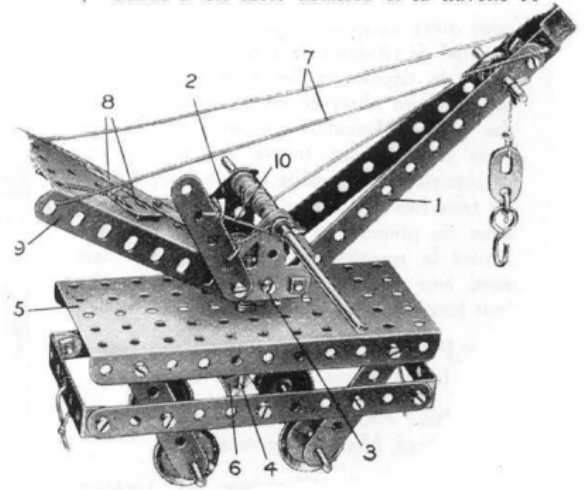

Grue à bâti mobile

(Suite page 77)

Deux Modèles Meccano (suite).

tourne entre les rangées, mais cette fois les fils 5 sont sous les fils 6. Lorsque la bande 3 occupe de nouveau sa position primitive l'opération ci-dessus ce répète. Les fils de chaîne 6 devraient être tenus très raides et pour cette raison les boulons fixant les bandes 2 aux équerres sur la plaque de la base doivent être fixés le plus solidement possible. On peut employer dans cette appareil de la laine résistante, ou autre matière analogue. Les fils de la trame peuvent être serrés contre la partie tissée chaque fois que la navette passe au moyen d'un peigne ordinaire, représentant le peigne dans la machine véritable.

Grue à bâti mobile

Ce modèle permet de faire un excellent emploi du contenu de la boîte N° 0. La flèche 1 pivote sur les embases plates (2) auxquelles elle est fixée au moyen d'écrous et boulons; ces embases sont boulonnées en (3) à des équerres fixées à la roue barillet formant la base de la partie tournante de la grue. Cette roue barillet est fixée à une tringle de 5 cm (4) traversant le trou central de la plaque (5) et est de plus supporté par une bande courbée de 63 x 12 mm (6). Une rondelle métallique et une pince élastique de serrage montée sur la tringle 4 au-dessous de la bande 6 servent à fixer la grue à son bâti. La flèche est supportée au moyen de cordes (7) attachées à des bandes de 5 trous (8) dans les trous desquelles s'engage la tige d'un boulon traversant la plaque secteur (9). Pour varier l'élévation de la flèche on place le boulon dans différents trous des bandes (8). La corde (10) du levier frein est enroulée une fois autour de la manivelle, entre deux rondelles métalliques. Ce modèle peut être compris pour ce déplacer sur des rails Hornby en substituant des roues à boudin aux quatre poulies de 25 m/m représentées.